

KENOVEL

The flow must go on !

ROBINET A PISTON

Indicateur de niveau

Eau, Vapeur, Hydrocarbure, Gaz, Produits chimiques

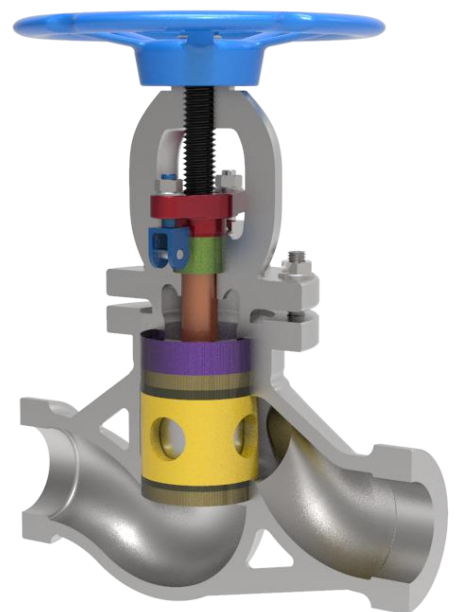
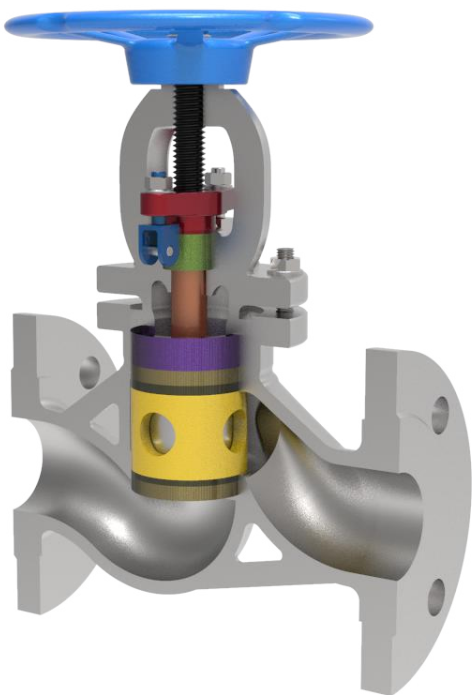

KENOVEL 

Edition 2020

ROBINET A PISTON : DOUBLEMENT ETANCHE

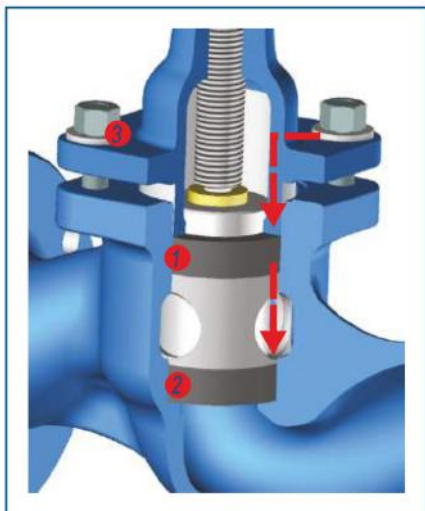

- ✓ Une double étanchéité s'effectue sur la surface latérale du piston :
La rondelle supérieure ① assure l'étanchéité par rapport à l'atmosphère extérieure.
La rondelle inférieure ② assure l'étanchéité par rapport au fluide.
L'étanchéité est assurée par le serrage des écrous Belleville ③ du chapeau, qui agit axialement sur la rondelle supérieure, qui la transmet ensuite à la rondelle inférieure par le biais de la lanterne.

✓ PÉRENNE

- Pas de contact direct et donc de corrosion avec la surface latérale du piston. Seule la surface inférieure est en contact.
- Le piston racle les impuretés, éliminant toute possibilité d'endommager l'étanchéité du système.
- Pas de presse-étoupe jusqu'au DN50. Au-delà, le fonctionnement est facilité par un piston à pression équilibrée grâce au fluide qui rentre en contact avec la surface inférieure et supérieure du piston.
- Remplacement rapide des rondelles d'étanchéité, tout en laissant le robinet sur la tuyauterie.

✓ FACILE A MANOEUVRER

A partir du DN65, la surface inférieure et supérieure du piston sont en contact avec le fluide. Ainsi, la force de pression s'équilibre sur le piston. Aucune contre-pression n'est exercée pendant l'opération d'ouverture ou de fermeture du robinet.

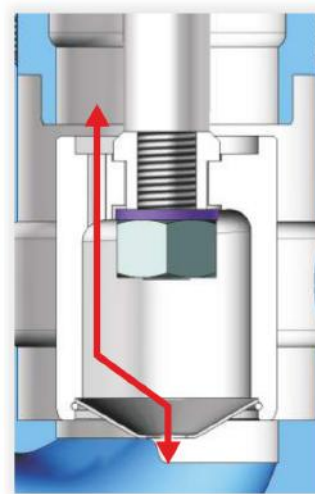
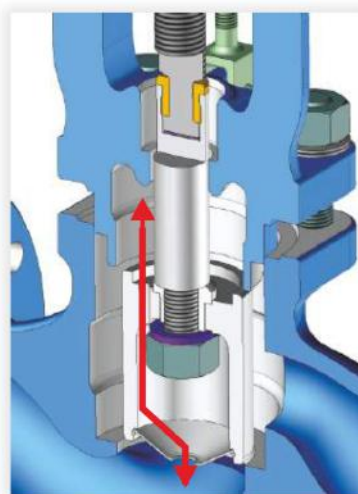

✓ AUCUNE MAINTENANCE

Les rondelles ressort Belleville compensent les changements de pression et de température, assurant une parfaite étanchéité en permanence.
Elles sont placées pour les unes sur le chapeau, pour l'autre sous l'écrou du presse-étoupe.

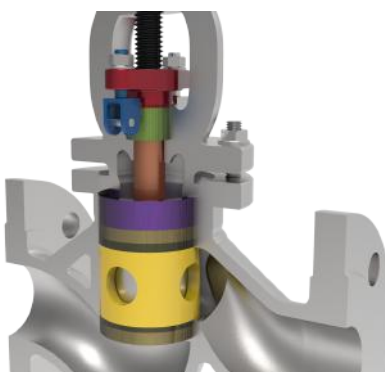

✓ ÉCOLOGIQUE

- Grâce à une étanchéité exceptionnelle, on empêche toute contamination de l'environnement.
- Economie d'énergie en prévenant les fuites de vapeur et autres fluides thermiques.
- Le robinet retrouve une jeunesse en remplaçant tout simplement les 2 rondelles d'étanchéité du piston.

ROBINET A PISTON : VUE ÉCLATÉE

⚠ Un robinet à piston ne doit jamais avoir de perte. Si c'était le cas, mettez premièrement la vanne en position fermée. Resserrez les écrous de chapeau. La fuite devrait disparaître. Si la fuite persiste, alors les rondelles d'étanchéité doivent être remplacées. Ceci peut se faire aisément sans devoir déposer le robinet.

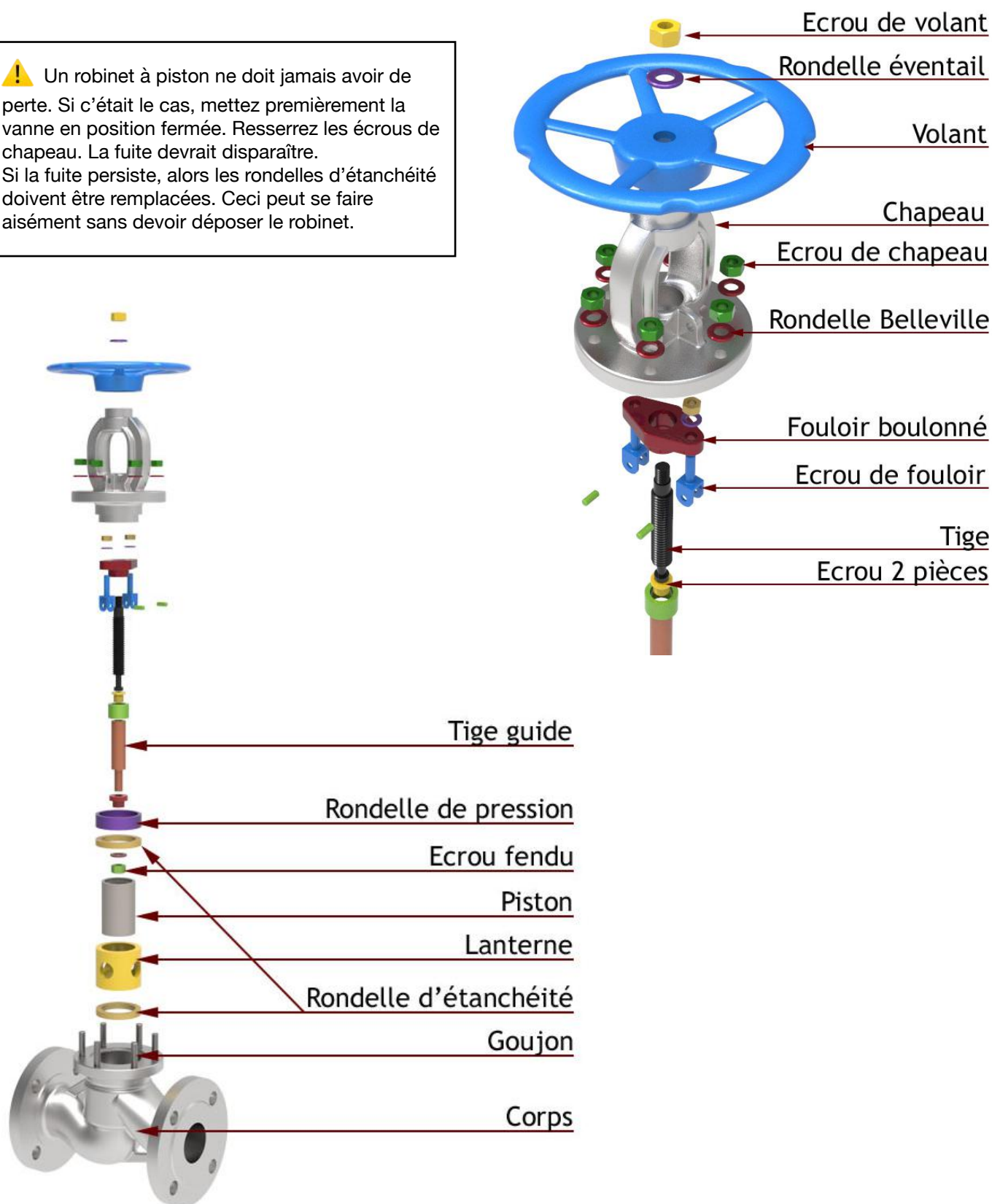

ROBINET A PISTON : VUE ÉCLATÉE

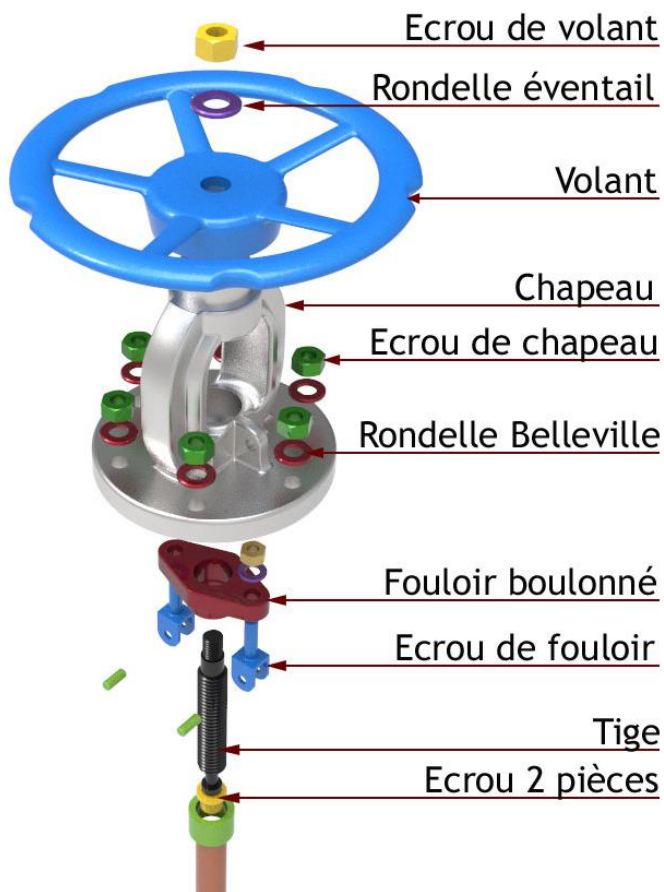

⚠ Nos robinets à piston existent en raccords femelles taraudés mais aussi en embouts à souder.
Le robinet ne nécessite pas de maintenance. Dans l'éventualité d'un changement des rondelles d'étanchéité, la dépose s'effectue en laissant le robinet en place sur la ligne.

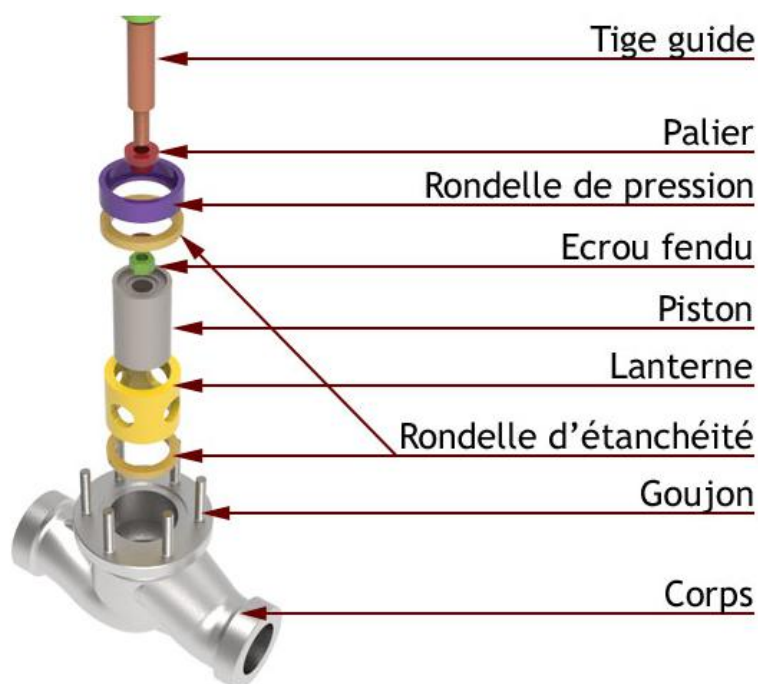

ROBINET À PISTON A BRIDES (DN15-DN50)

SERIE RPB

FLUIDES : eau, eau chaude, eau surchauffée, vapeur saturée, vapeur surchauffée, huile thermique, GPL, hydrocarbure, air comprimé, produits chimiques...

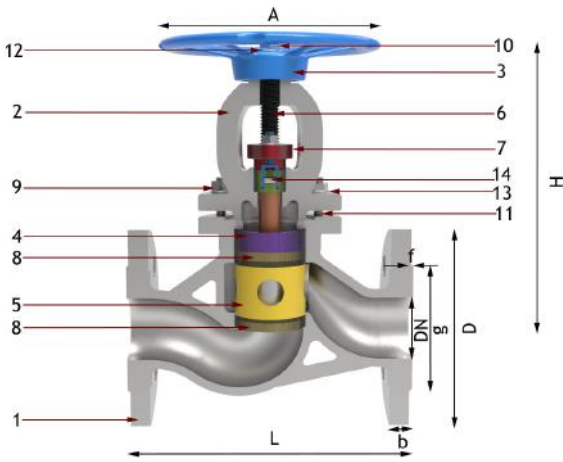

Matière	Fonte grise	Fonte ductile	Acier moulé	Inox
Dimension	DN15-DN50	DN15-DN50	DN15-DN50	DN15-DN50
Classe de pression	PN16	PN25	PN40	PN40
Encombrement	DIN EN 558 Série 1			
Raccordement	Brides DIN EN 1092-2			
Température	-10°C à +300°C	-10°C à +350°C	-10°C * à +400°C	-29°C * à +400°C

DN	L	H	A	D	g	Nbre trous	k	PN16			PN25			PN40		
								b	f	l	b	f	l	b	f	l
15 (1/2")	130	105	100	95	45	4	65	14	2	14	16	2	14	16	2	14
20 (3/4")	150	120	120	105	58	4	75	16	2	14	18	2	14	18	2	14
25 (1")	160	138	140	115	68	4	85	16	2	14	18	3	14	18	2	14
32 (1-1/4")	180	154	160	140	78	4	100	18	2	19	18	3	19	18	2	18
40 (1-1/2")	200	186	180	150	88	4	110	18	3	19	18	3	19	18	2	18
50 (2")	230	211	200	165	102	4	125	20	3	19	20	3	19	20	2	18

N°		FONTE GRISE	FONTE GS	ACIER MOULÉ	INOX
1	Corps	GJL 250	0.7040	1.0619	1.4408
2	Chapeau	GJL 250	0.7040 ***	1.0619 ***	1.4408
3	Volant	GJL 200	GJL 200	GJL 200	GJL 200
4	Piston	1.4021	1.4021	1.4021	1.4401
5	Lanterne	GJL 200+phosphate	GJL 200+phosphate	GJL 200+phosphate	1.4408 **
6	Tige	1.4021/St-42	1.4021/St-42	1.4021/St-42	1.4401
7	Écrou 2 pièces	Ms-58	Ms-58	Ms-58	1.4401
8	Rondelle d'étanchéité	Graphite lamellaire haute densité armé avec inserts inox à picots			
9	Écrou de chapeau	8.8+Galva	8.8+Galva	8.8+Galva	A2-70
10	Écrou de volant	8.8+Galva	8.8+Galva	8.8+Galva	A2-70
11	Goujon	8.8+Galva	8.8+Galva	8.8+Galva	A2-70
12	Rondelle éventail	8.8+Galva	8.8+Galva	8.8+Galva	8.8+Galva
13	Rondelle Belleville	50CrV4	50CrV4	50CrV4	50CrV4
14	Rondelle de frottement	Ms-58	Ms-58	Ms-58	1.4301

ROBINET À PISTON A BRIDES (DN65-DN200)

SERIE RPB

FLUIDES : eau, eau chaude, eau surchauffée, vapeur saturée, vapeur surchauffée, huile thermique, GPL, hydrocarbure, air comprimé, produits chimiques...

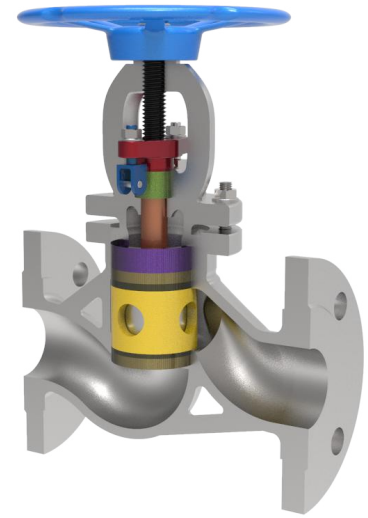

Matière	Fonte grise	Fonte ductile	Acier moulé	Inox
Dimension	DN65-DN200	DN65-DN200	DN65-DN200	DN65-DN200
Classe de pression	PN16	PN25	PN40	PN40
Encombrement	DIN EN 558 Série 1			
Raccordement	Brides DIN EN 1092-2		Brides DIN EN 1092-1	
Température	-10°C à +300°C	-10°C à +350°C	-10°C * à +400°C	-29°C * à +400°C

* Pour les températures inférieures à -10°C, goujons et écrous en inox

DN	L	H	A	PN16						PN25						PN40								
				D	b	g	Nbr	d	k	f	D	b	g	Nbr	d	k	f	D	b	g	Nbr	d	k	f
65 (2-1/2")	290	306	250	185	20	122	4	19	145	3	185	20	118	8	19	145	3	185	22	122	8	18	145	2
80 (3")	310	327	250	200	22	138	8	19	160	3	200	22	132	8	19	160	3	200	24	138	8	18	160	2
100 (4")	350	374	280	220	24	158	8	19	180	3	235	24	156	8	23	190	3	235	24	162	8	22	190	2
125 (5")	400	447	320	250	26	188	8	19	210	3	270	26	184	8	28	220	3	270	26	188	8	26	220	2
150 (6")	480	477	360	285	26	212	8	23	240	3	300	26	211	8	28	250	3	300	28	218	8	26	250	2
200 (8")	600	561	400	340	30	268	12	23	295	3	360	30	274	12	28	310	3	375	34	285	12	30	320	2

N°		FONTE GRISE	FONTE DUCTILE	ACIER MOULÉ	INOX	N°		FONTE GRISE	FONTE DUCTILE	ACIER MOULÉ	INOX
1	Corps	GJL 250	0.7040	1.0619	1.4408	17	Écrou de tige	Ms-58	Ms-58	Ms-58	Ms-58
2	Chapeau	GJL 250	0.7040	1.0619	1.4408	18	Écrou 2 pièces	Ms-58	Ms-58	Ms-58	1.4104
3	Volant	GJL 200	GJL 200	GJL 200	GJL 200	19	Rondelle de fond	St-37+G	St-37+G	St-37+G	1.4401
4	Piston	1.4086	1.4086	1.4086	1.4408	20	Rondelle de piston	Ms-58	Ms-58	Ms-58	1.4401
5	Lanterne	GJL 200 + phosph.	GJL 200 + phosph.	GJL 200 + phosph.	1.4408	21	Écrou basculant	St-42	St-42	St-42	1.4401
6	Tige	St-42	St-42	St-42	1.4401	22	Goujon	8.8+galva	8.8+galva	8.8+galva	A2-70
7	Tige guide	1.4021	Ms-58	Ms-58	1.4401	23	Jonc	1.4301	1.4301	1.4301	1.4301
8	Bride fouloir	0.7040	0.7040	0.7040	1.4408	24	Cour de chapeau	8.8+galva	8.8+galva	8.8+galva	A2-70
9	Rondelle de frottement	1.4301	1.4301	1.4301	1.4401	25	Écrou fendu	A2-70	A2-70	A2-70	A2-70
10	Guide flux	1.4301	1.4301	1.4301	1.4401	26	Écrou M10	8.8+galva	8.8+galva	8.8+galva	A2-70
11	Rondelle éventail	55Si7	55Si7	55Si7	1.4301	27	Écrou	8.8+galva	8.8+galva	8.8+galva	A2-70
12	Rondelle d'étanchéité	Graphite	Graphite	Graphite	Graphite	28	Goupille 6x15	St-42 + galva	St-42 + galva	St-42 + galva	St-42 + galva
13	Rondelle d'étanchéité	Graphite	Graphite	Graphite	Graphite	29	Goupille 8x22	8.8	8.8	8.8	1.4301
14	Rondelle d'étanchéité	Graphite	Graphite	Graphite	Graphite	30	Rondelle Belleville	50CrV4	50CrV4	50CrV4	50CrV4
15	Bague de pression	GJL 200 + phosph.	GJL 200 + phosph.	GJL 200 + phosph.	1.4408	31	Rondelle Belleville (20/10.2x11)	50CrV4	50CrV4	50CrV4	50CrV4
16	Palier	1.4021	1.4021	1.4021	1.4401						

ROBINET À PISTON A VISSER / A SOUDER (1/4"-2")

RPV A VISSER

RPSW A SOUDER SW

TYPES DE FLUIDES : eau, eau chaude, eau surchauffée, vapeur saturée, vapeur surchauffée, huile thermique, GPL, hydrocarbure, air comprimé, produits chimiques...

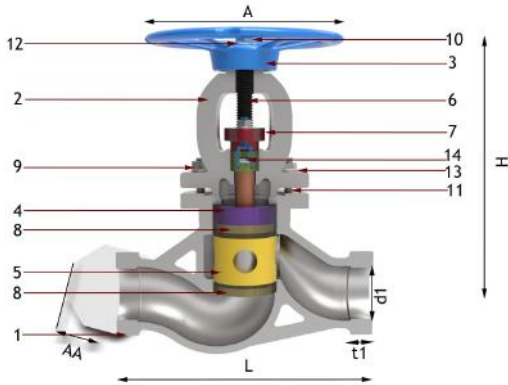

Matière	Fonte grise	Acier moulé	Inox
Dimension	1/4" - 2"	1/4" - 2"	1/4" - 2"
Classe de pression	PN16	PN40 : 1-1/4" à 2" PN63 : 1/4" à 1"	PN40 : 1-1/4" à 2" PN63 : 1/4" à 1"
Encombrement	DIN EN 3202-4/M9 (à l'exception de 1/4")		
Raccord femelle	Taraudé selon DIN EN ISO 228-1		
Socket Weld	-	DIN EN 12760 ***	DIN EN 12760 ***
Température	-10°C à +300°C	-10°C * à +400°C	-29°C * à +400°C

DN	L	H	A	D1		T1		AA
				Taraudé	A souder	Taraudé	A souder	
6 (1/4")	85	105	100	R 1/4"	14,2	10,5	10	32
10 (3/8")	85	105	100	R 3/8"	17,6	12,5	10	32
15 (1/2")	100	105	100	R 1/2"	22	15,5	10	36
20 (3/4")	120	120	120	R 3/4"	27,5	16	13	41
25 (1")	135	138	140	R 1"	34,5	19	13	50
32 (1-1/4")	160	154	160	R 1-1/4"	43	21	13	65
40 (1-1/2")	185	186	180	R 1-1/2"	49	21	13	75
50 (2")	220	211	200	R 2"	61,5	26	16	90

N°		FONTE GRISE	ACIER MOULÉ	INOX
1	Corps	GJL 250	1.0619	1.4408
2	Chapeau	GJL 250 ***	1.0619 ***	1.4408
3	Volant	GJL 200	GJL 200	GJL 200
4	Piston	1.4021	1.4021	1.4401
5	Lanterne	GJL 200+phosphate	GJL 200+phosphate	1.4408 **
6	Tige	1.4021/St-42	1.4021/St-42	1.4401
7	Écrou 2 pièces	Ms-58	Ms-58	1.4401
8	Rondelle d'étanchéité	Graphite	Graphite	Graphite
9	Écrou de chapeau	8.8+Galva	8.8+Galva	A2-70
10	Écrou de volant	8.8+Galva	8.8+Galva	A2-70
11	Goujon	8.8+Galva	8.8+Galva	A2-70
12	Rondelle éventail	8.8+Galva	8.8+Galva	8.8+Galva
13	Rondelle Belleville	50CrV4	50CrV4	50CrV4
14	Rondelle de frottement	Ms-58	Ms-58	1.4301

* Pour les températures inférieures à -10°C, goujons et écrous en inox - ** 1.4401 pour DN15 et DN20 - ***Ck22 pour DN15 et DN20

INDICATEUR DE NIVEAU

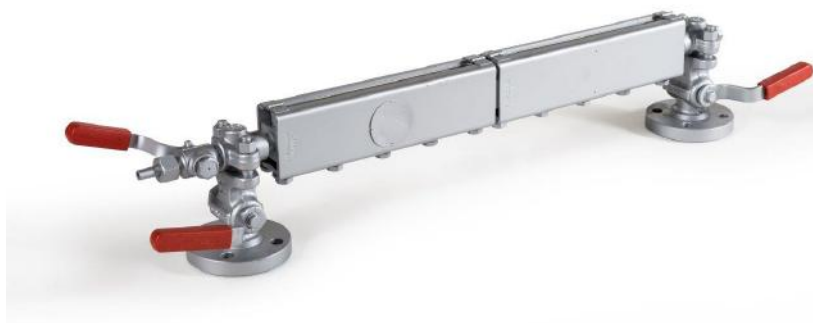

✓ La jauge et le verre jouent un rôle majeur dans un indicateur de niveau. Le corps de la jauge et le verre doivent être solides sur le plan mécanique et résister aux contraintes thermiques.

Le verre transparent est placé entre des joints spéciaux. Son boîtier est en métal. Le verre est conçu pour qu'en cas d'accident, il n'éclate pas en morceaux.

✓ GLACE A RÉFLEXION

- Solide, économique, et optimal jusqu'à 32 bar en vapeur saturée.
- Excellente résistance à la corrosion.
- Etat de surface impeccable.
- Glace prismatique au borosilicate

✓ TRANSPARENCE ET PROTECTION MICA

- Pour une lecture aisée, les glaces des indicateurs de niveau sont transparentes.
- Au delà de 32 bar et 230°C, les glaces sont traitées au mica et peuvent tenir jusqu'à 120 bar.
- Source lumineuse pour faciliter la lecture.



✓ PLAGE DE TEMPERATURE

- De -196°C à +400°C
- Haute pression à basse température
- Basse pression à haute température

✓ SYSTÈME CHAUFFANT

- Système de mise hors gel pour permettre la lecture en cryogénie.
- Système de mise en chauffe pour supprimer les points froids et liquéfier le produit.



INDICATEUR DE NIVEAU : 16 bar - 200°C PN16 - Entre Axe : 310 à 2785mm

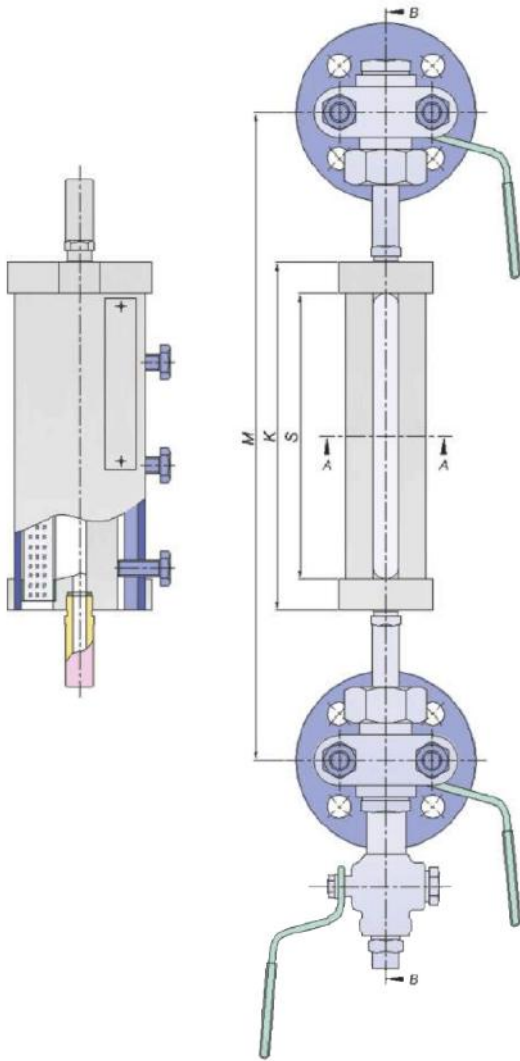

Type	Distance entre brides M* (mm)	Longueur du boîtier	Longueur de lecture
IV	310	203	168
V	340	233	198
VI	370	263	228
VII	400	293	258
VIII	440	333	297
IX	460	353	318
2xIV	515	408	373
2xV	575	468	433
2xVI	635	528	493
2xVII	695	588	553
2xVIII	775	668	633
3xV	810	703	668
3xVI	900	793	758
3xVII	990	883	848
3xVIII	1110	1003	968
4xVI	1165	1058	1023
4xVII	1285	1178	1143
4xVIII	1445	1338	1303
5xVII	1580	1473	1438
5xVIII	1780	1673	1638
6xVII	1875	1768	1703
6xVIII	2115	2008	1973
7xVIII	2450	2343	2278
8xVIII	2785	2678	2613

N°	Description	MATIERE
1	Corps	St-42
2	Chapeau	St-42
3	Glace à réflexion	Borosilicate
4	Joint d'étanchéité	3xA
5	Joint d'étanchéité	3xA
6	Raccordement	St-42
7	Boulon	8.8+galva

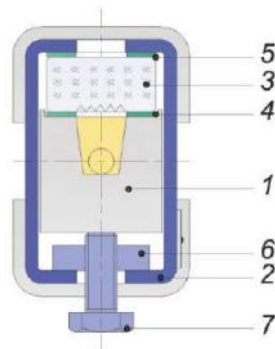

* La distance entre brides peut être allongée jusqu'à 50mm. A spécifier à la commande.

INDICATEUR DE NIVEAU : 32 bar - 236°C (vapeur) 40 bar - 120°C (autres) PN40 - Entre Axe : 310 à 2785mm

Type	Distance entre brides M* (mm)	Longueur du boîtier	Longueur de lecture
IV	310	203	168
V	340	233	198
VI	370	263	228
VII	400	293	258
VIII	440	333	297
IX	460	353	318
2xIV	515	408	373
2xV	575	468	433
2xVI	635	528	493
2xVII	695	588	553
2xVIII	775	668	633
3xV	810	703	668
3xVI	900	793	758
3xVII	990	883	848
3xVIII	1110	1003	968
4xVI	1165	1058	1023
4xVII	1285	1178	1143
4xVIII	1445	1338	1303
5xVII	1580	1473	1438
5xVIII	1780	1673	1638
6xVII	1875	1768	1703
6xVIII	2115	2008	1973
7xVIII	2450	2343	2278
8xVIII	2785	2678	2613

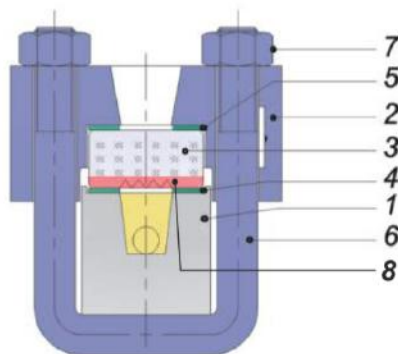
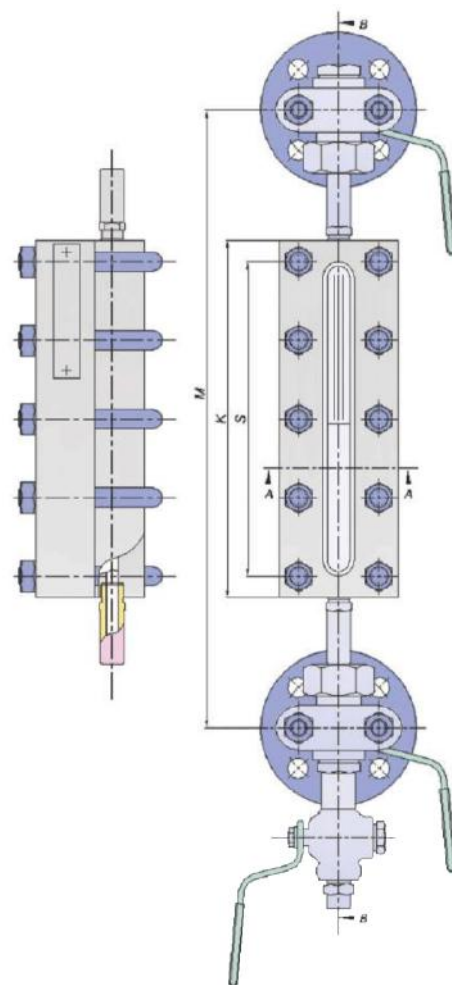

N°	Description	MATIERE
1	Corps	St-42
2	Chapeau	St-42
3	Glace à réflexion	Borosilicate
4	Joint d'étanchéité	3xA
5	Joint d'étanchéité	3xA
6	Goujon en U	8.8+galva
7	Boulon	8.8+galva
8	Mica	Mica**

* La distance entre brides peut être allongée jusqu'à 50mm. A spécifier à la commande. ** Optionnel, selon l'application.

INDICATEUR DE NIVEAU PN40 - Entre Axe : 310 à 2785mm

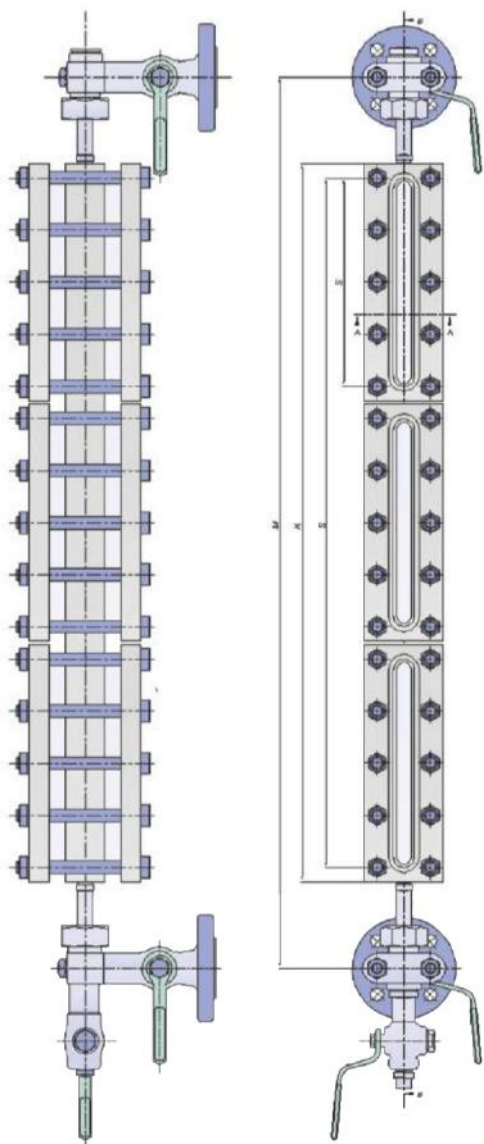

Type	Distance entre brides M* (mm)	Longueur du boîtier	Longueur de lecture
IV	310	203	168
V	340	233	198
VI	370	263	228
VII	400	293	258
VIII	440	333	297
IX	460	353	318
2xIV	515	408	373
2xV	575	468	433
2xVI	635	528	493
2xVII	695	588	553
2xVIII	775	668	633
3xV	810	703	668
3xVI	900	793	758
3xVII	990	883	848
3xVIII	1110	1003	968
4xVI	1165	1058	1023
4xVII	1285	1178	1143
4xVIII	1445	1338	1303
5xVII	1580	1473	1438
5xVIII	1780	1673	1638
6xVII	1875	1768	1703
6xVIII	2115	2008	1973
7xVIII	2450	2343	2278
8xVIII	2785	2678	2613

N°	Description	MATIERE
1	Corps	St-42
2	Chapeau	St-42
3	Glace transparente	Borosilicate
4	Joint d'étanchéité	3xA
5	Joint d'étanchéité	3xA
6	Raccordement	St-42
7	Boulon	8.8+galva
8	Mica	Mica**

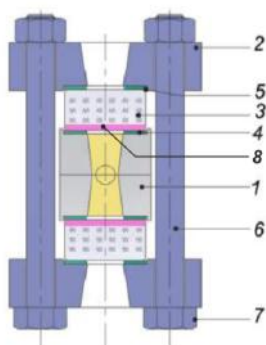

INDICATEUR DE NIVEAU PN100 - Entre Axe : 310 à 2785mm

Type	Distance entre brides M* (mm)	Longueur du boîtier	Longueur de lecture
IV	310	203	168
V	340	233	198
VI	370	263	228
VII	400	293	258
VIII	440	333	297
IX	460	353	318
2xIV	515	408	373
2xV	575	468	433
2xVI	635	528	493
2xVII	695	588	553
2xVIII	775	668	633
3xV	810	703	668
3xVI	900	793	758
3xVII	990	883	848
3xVIII	1110	1003	968
4xVI	1165	1058	1023
4xVII	1285	1178	1143
4xVIII	1445	1338	1303
5xVII	1580	1473	1438
5xVIII	1780	1673	1638
6xVII	1875	1768	1703
6xVIII	2115	2008	1973
7xVIII	2450	2343	2278
8xVIII	2785	2678	2613

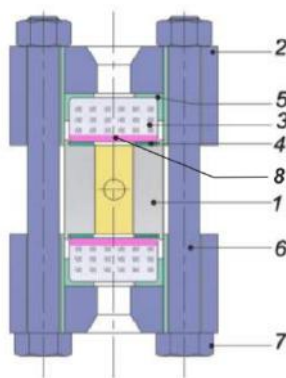
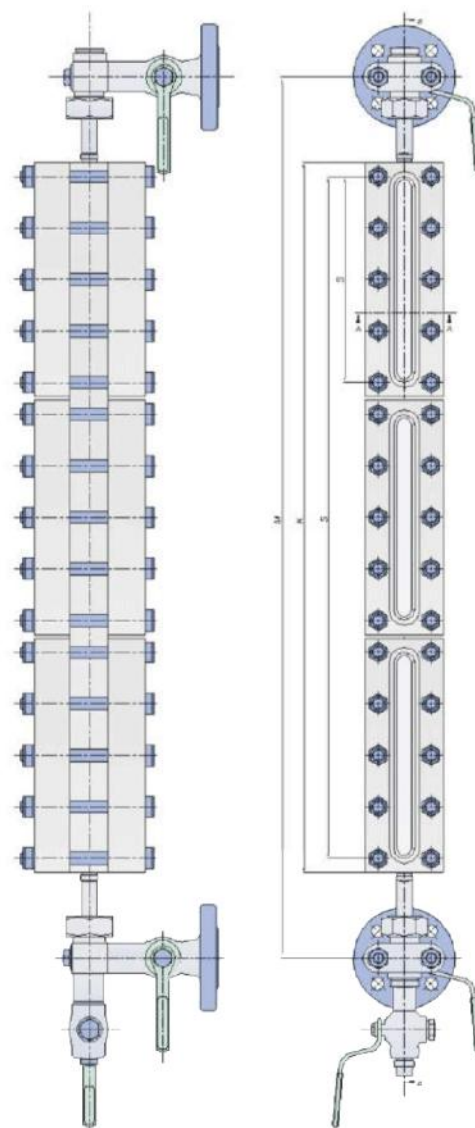

N°	Description	MATIERE
1	Corps	St-42
2	Chapeau	St-42
3	Glace à réflexion	Borosilicate
4	Joint d'étanchéité	3xA
5	Joint d'étanchéité	3xA
6	Boulon	St-42
7	Boulon	8.8+galva
8	Mica	Mica**

KENOVEL[®]

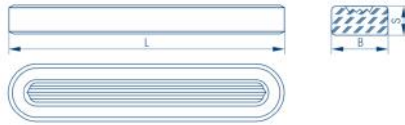

GLACE A RÉFLEXION A, B, H

Dimension	Type A			Poids (gr)	Type B			Poids (gr)	Type H			Poids (gr)
	L	B	S		L	B	D		L	B	S	
0	-	-	-	-	95	34	17	110	-	-	-	-
I	115	30	17	118	115	34	17	132	115	34	22	176
II	140	30	17	146	140	34	17	162	140	34	22	214
III	165	30	17	176	165	34	17	195	165	34	22	254
IV	190	30	17	200	190	34	17	228	190	34	22	294
V	220	30	17	237	220	34	17	264	220	34	22	344
VI	250	30	17	265	250	34	17	301	250	34	22	392
VII	280	30	17	303	280	34	17	338	280	34	22	445
VIII	320	30	17	334	320	34	17	387	320	34	22	503
IX	340	30	17	359	340	34	17	410	340	34	22	536
X	-	-	-	-	370	34	17	461	-	-	-	-

Galce à réflexion	Type A		Type B		Type H	
	Bar	°C	Bar	°C	Bar	°C
Fluide non corrosif pour la glace (huile, carburant etc...)	400	120	265	120	300	120
	150	400	180	400	200	400
	0-10	430	0-10	430	0-10	430
Fluide corrosif pour la glace (vapeur saturée etc...)	35	243	35	243	42	253



GLACE TRANSPARENTE A, B, H, TA 28

Dimension	Type A			Poids (gr)	Type B			Poids (gr)	Type H			Poids (gr)	Type TA 28			Poids (gr)
	L	B	S		L	B	D		L	B	S		L	B	S	
I	115	30	17	122	115	34	17	137	-	-	-	-	113	27,6	16,8	114
II	140	30	17	152	140	34	17	172	140	34	22	218	-	-	-	-
III	165	30	17	176	165	34	17	204	165	34	22	260	163	27,6	16,8	168
IV	190	30	17	211	190	34	17	238	190	34	22	302	188	27,6	16,8	194
V	220	30	17	250	220	34	17	280	220	34	22	357	218	27,6	16,8	226
VI	250	30	17	280	250	34	17	317	250	34	22	400	248	27,6	16,8	258
VII	280	30	17	314	280	34	17	356	280	34	22	460	278	27,6	16,8	290
VIII	320	30	17	360	320	34	17	407	320	34	22	530	318	27,6	16,8	334
IX	340	30	17	387	340	34	17	430	340	34	22	562	338	27,6	16,8	356
X	-	-	-	-	370	34	17	480	-	-	-	-	-	-	-	-

Galce à réflexion	Type A		Type B		Type H		Type TA 28	
	Bar	°C	Bar	°C	Bar	°C	Bar	°C
Fluide non corrosif pour la glace (huile, carburant etc...)	240	120	290	120	340	120	-	-
	160	400	200	400	230	400	-	-
	0-10	430	0-10	430	0-10	430	-	-
Fluide corrosif pour la glace (vapeur saturée etc...)	35	243	35	243	42	253	120	324
	70	300	85	300	85	300	180	356

KENOVEL[®]

KENOVEL[®]

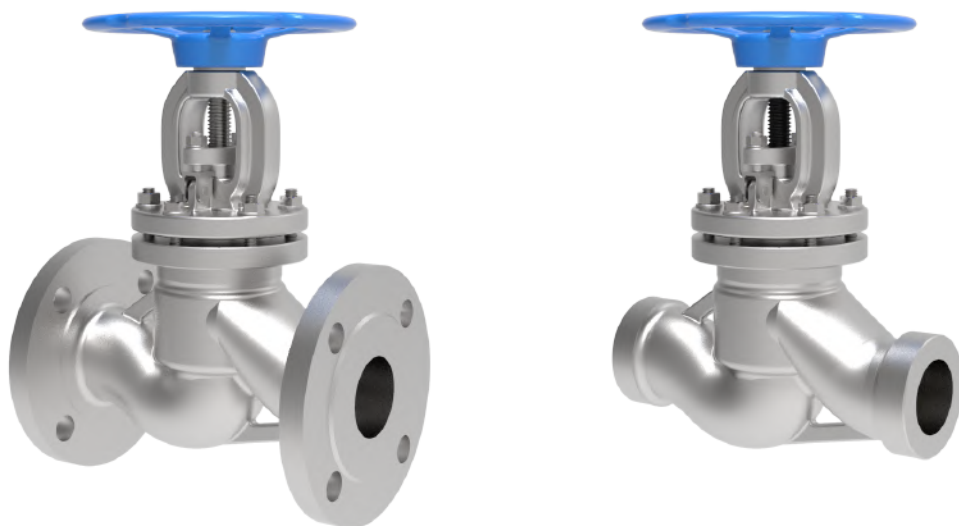

KENOVEL

9 rue Raoul Dautry, Bat C - 91190 Gif sur Yvette

Tel : 01 64 46 17 78

contact@kenovel.fr - <http://www.kenovel.fr>