

ANTARES® CARBON STEEL

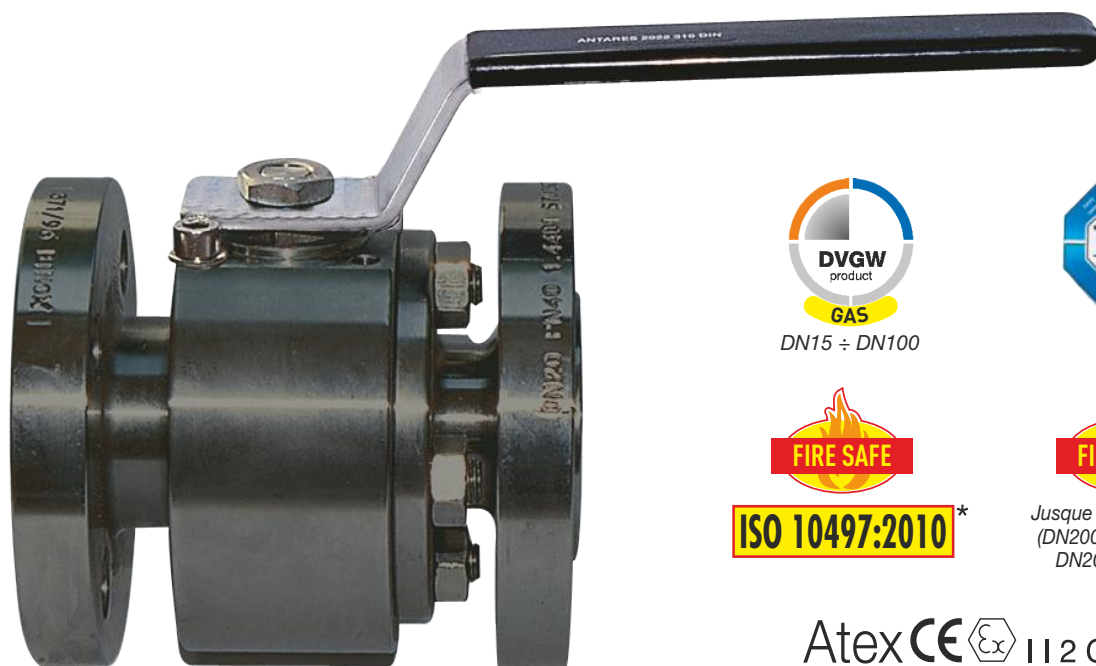

DN15 ÷ DN100



ISO 10497:2010*

Jusque - Hasta DN150
(DN200 sur demande
DN200 a pedido)

Atex CE II 2 GD*

* sur demande * a pedido

art. 2932 LF2 F4 DE BARRE / DESDE BARRA de DN 15 à DN 200



art. 2932...F LF2 F4 DE Fusion / DESDE FUNDICIÓN **
DN50, DN80-DN200 PN16



art. 2934 LF2 F1 DE BARRE / DESDE BARRA
de DN 15 à DN 200
PN 16/40 de DN 15 à DN 50, DN 80
PN 16 DN 65, de DN 100 à DN 200



art. 2932 LF2 F4 DE BARRE / DESDE BARRA
de DN 15 à DN 200
PN 16/40 de DN 15 à DN 50, DN 80
PN 16 DN 65, de DN 100 à DN 200

CARACTERISTIQUES PRINCIPALES STANDARD:

- CONSTRUCTION: A105 (de barre).
LF2 (de fusion). **
- PRESCRIPTIONS GÉNÉRALES: BS EN ISO 17292:2004.
- CERTIFIÉS: FIRE SAFE conformément à BS 6755 - API 6FA - API 607 (jusque DN150)
Sur demande: ANSI/API STD 607 ISO 10497:2010 (DN15÷DN200)
DVGW pour gaz, TÜV für TA Luft (seulement PTFE).
- DIAMÈTRES: DN15 - DN200.
- PRESSION: PN40 corps de barre
PN16 corps de fusion, ou corps de barre.
- LIMITES DE TEMPÉRATURE: -10°C / +180°C A105 (PTFE)
-20°C / +180°C LF2 (PTFE).
- CONNEXIONS avec brides: UNI-EN 1092 et DIN2501 BL.1 écart DIN3202.
- TIGE: anti-explosion.
- DISPOSITIF ANTISTATIQUE: standard de DN25 (sur demande DN15 - DN20).
- ETANCHÉITÉS: triple étanchéité tige brevetée effet labyrinthe et réglage automatique du système d'étanchéité par rondelles sphériques.
- CONNEXION SUPÉRIEURE: ISO 5211 pour accouplement avec actionneur.
- ORGANE DE MANŒUVRE: levier. Couleurs disponibles : noir, jaune.

CARACTERÍSTICAS PRINCIPALES STD:

- CONSTRUCCIÓN: A105 (cuerpo barra).
LF2 (cuerpo desde fundición). **
- PRESCRIPCIONES GENERALES: BS EN ISO 17292:2004.
- CERTIFICACIONES: FIRE SAFE según BS 6755 - API 6FA - API 607 (hasta DN150)
a pedido: ANSI/API STD 607 ISO 10497:2010 (DN15÷DN200)
DVGW para gas, TÜV für TA Luft (solo PTFE).
- DIÁMETROS: DN15 - DN200.
- PRESIONES: PN40 cuerpo desde barra
PN16 cuerpo desde fundición o desde barra.
- RANGO DE TEMPERATURA: -10°C / +180°C A105 (PTFE)
-20°C / +180°C LF2 (PTFE).
- ACOPLAMIENTOS BRIDAS: UNI-EN 1092 y DIN2501 BL.1 dim DIN3202.
- EJE: anti-explosión.
- DISPOSITIVO ANTISTÁTICO: STD de DN25 (a pedido DN15 - DN20).
- ESTANQUEIDAD: triple sello de estanqueidad eje patentada con efecto de laberinto y regulación automática del sistema de estanqueidad con muelles cónicos de compresión.
- ACOPLAMIENTO SUPERIOR: ISO 5211 para acoplamiento con actuador.
- ÓRGANO DE MANDO: palanca. Colores disponibles negro, amarillo.

ANTARES[®]

CARBON STEEL

distribué par **KENOVEL**  **EFFEBI**

EMPLOI GÉNÉRAL:

Utilisé comme robinet d'arrêt (ON-OFF) pour: produits chimiques, industrie pétrochimique, pour installations hydrauliques, dans les réseaux de distribution du gaz, de l'air, de l'eau. Indiqué pour le vide (Voir p. 470), pour la vapeur jusqu'à 200°C avec PTFE+CARBOGRAPHITE.

EXÉCUTIONS SPÉCIALES:

- PTFE+CARBOGRAPHITE: Emploi jusqu'à 200°C (conditions optimales de 60°C à 200°C).
- Peek hautes températures jusqu'à 260°C (conditions optimales de 100°C à 260°C).
- Joints PTFE avec âme en métal (sur demande).
- Sphère percée.
- Corps - bride corps en LF2.
- Pour des exigences particulières, consulter notre service technique/commercial.
- Nace MR 0.175 EN LF2 de barre sur demande.

EMPLEOS GENERALES:

Válvula de cierre (ON-OFF) para: productos químicos, petroquímica, instalaciones hidráulicas, líneas de distribución de gas, aire, agua. Indicada para vacío (mirar p. 470), vapor hasta +200°C con PTFE+CARBO-GRAFITO.

EJECUCIONES ESPECIALES:

- PTFE+CARBO-GRAFITO: hasta 200°C (condición óptima de 60°C a 200°C).
- Peek para temperaturas elevadas hasta +260°C (condición óptima de 100°C a 260°C).
- Juntas PTFE con núcleo metálico (a pedido).
- Perforación de equilibrio sobre la esfera.
- Cuerpo - brida cuerpo en LF2.
- Para otras peticiones especiales, consultar con nuestro departamento técnico/comercial.
- Nace MR 0.175 EN LF2 de barra a pedido.

CONSTRUCTION / CONSTRUCCIÓN

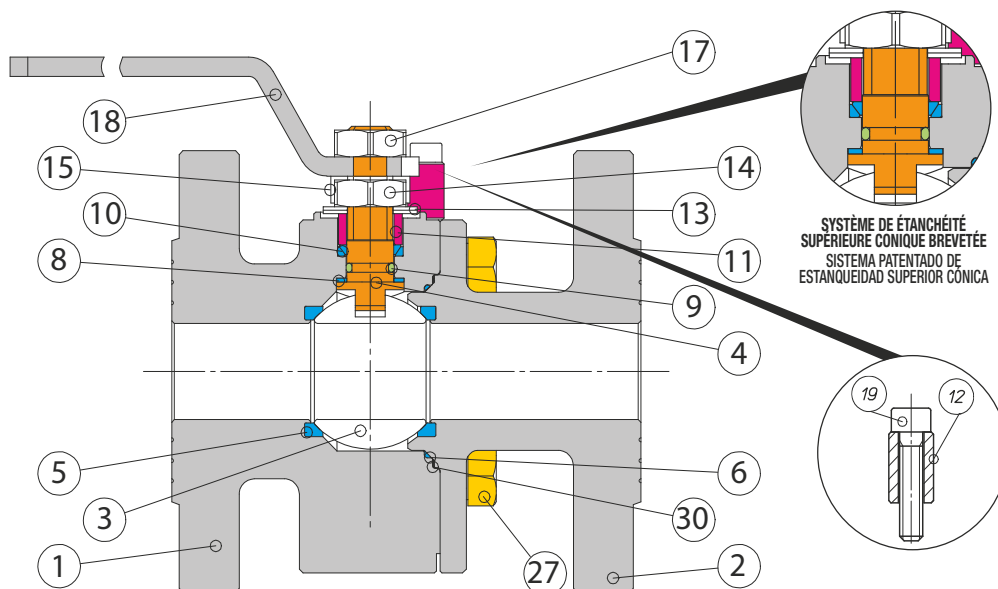

SYSTÈME D'ÉTANCHÉITÉ SUPÉRIEURE CONIQUE BREVETÉE
SISTEMA PATENTADO DE ESTANQUEIDAD SUPERIOR CONICA

LISTE DES COMPOSANTS ET DES MATÉRIAUX / LISTA DE ELEMENTOS Y MATERIALES

		LF2 Barre/Barra	LF2 ** Fusion/Fundición	N°
1	CORPS / CUERPO	LF2 Barre/Barra	LF2 Fusion/Fundición	1
2	BRIDE CORPS / BRIDA CUERPO	LF2 Barre/Barra	LF2 Fusion/Fundición	1
3	SPHÈRE / ESFERA	*** AISI 304 - AISI 316	*** AISI 304 - AISI 316	1
4	TIGE / EJE	AISI 304	AISI 304	1
5	JOINT LATÉRAL / JUNTA LATERAL	PTFE	PTFE	2
6	ÉTANCHÉITÉ BRIDE / ESTANQUEIDAD BRIDA	PTFE	PTFE	1
8	ÉTANCHÉITÉ TIGE / JUNTA DE ESTANQUEIDAD EJE	PTFE	PTFE	2
9	JOINT TORIQUE TIGE / O-RING EJE	VITON	VITON	1
10	ÉTANCHÉITÉ SUPÉRIEURE / ESTANQUEIDAD SUPERIOR	PTFE	PTFE	1
11	RONDELLE PRESSE-ÉTOUPE / ARANDELA PRENSAESTOPAS	AISI 304	AISI 304	1
12	RONDELLES BELLEVILLE / MUELLES CÔNICAS DE COMPRESIÓN	C.S.	C.S.	1
13	ÉCROU DE SERRAGE / TUERCA DE SUJECIÓN	50CrV4	50CrV4	2
14	ÉCROU DE SERRAGE LEVIER / TUERCA DE BLOQUEO PALANCA	C.S.	C.S.	1
15	LEVIER DE MANCEUVRE / PALANCA DE MANDO	AISI 304	AISI 304	1
17	GOUPILLE ARRÊT DE POSITION / CHAVETA SUJETADOR DE POSICIÓN	C.S.	C.S.	1
18	CHEVILLE D'ARRÊT / PERNO PRISONERO	C.S.	C.S.	1
19	ÉCROU / TUERCA	C.S.	C.S.	1
27	VIS SERRAGE BRIDE / TORNILLO DE BLOQUEO BRIDA	AISI 304	AISI 304	1
30	EXT. JOINT / JUNTA	PURE GRAPHITE	PURE GRAPHITE	1

• Arrêt de position intérieur de DN15 à DN20 / • Sujetador de posición interior desde DN15 hasta DN20 *** DN15 - DN20 AISI 316
• Arrêt de position extérieur de DN25 à DN100 / • Sujetador de posición exterior desde DN25 hasta DN100 DN25 - DN100 AISI 304

ANTARES[®]

CARBON STEEL

distribué par **KENOVEL** 

SECTION / SECCIONADO

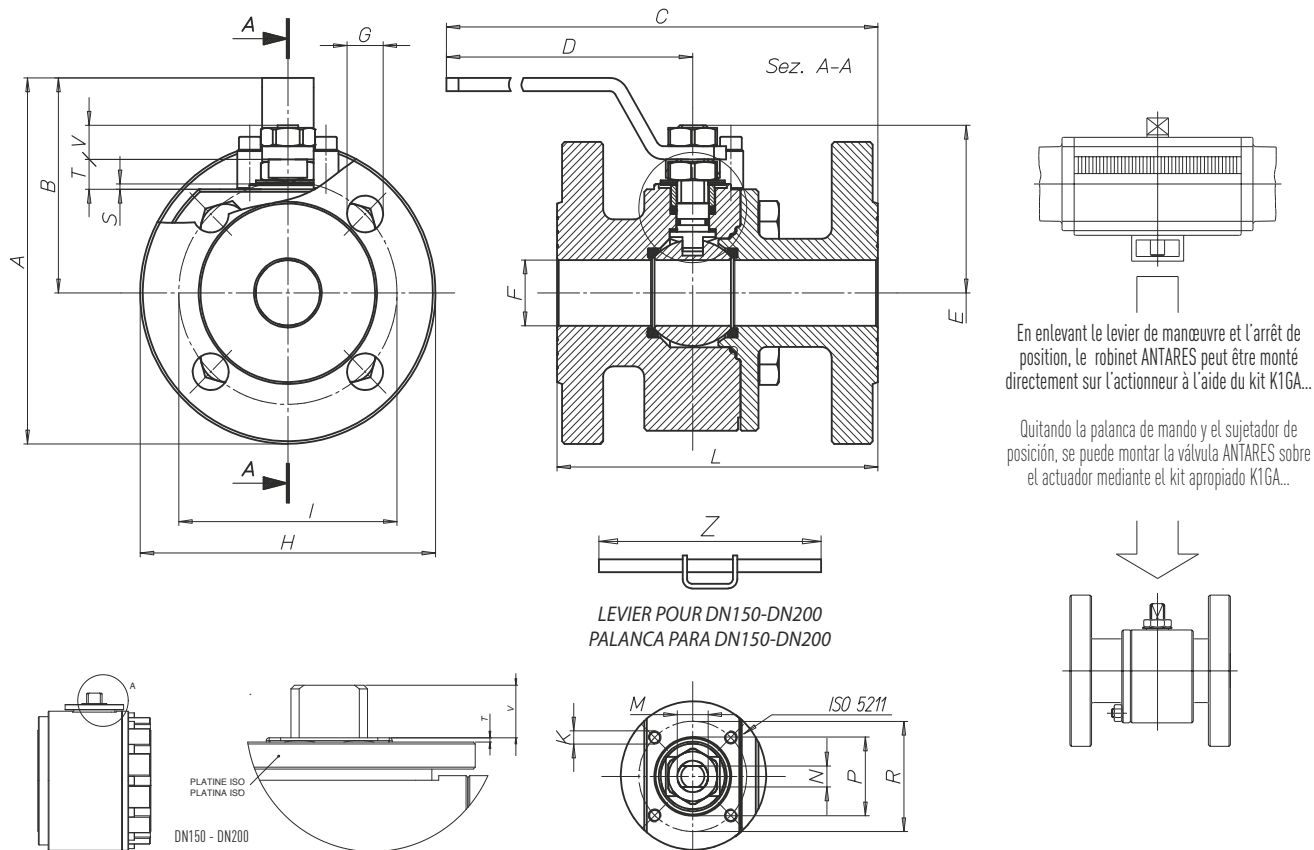

* F5 DN125 - 150 - 200

SIZE	A	B	C	D	E	F	G	H	K	I	LF4/ F5	LF1	M	N	P	R	S	T	V	Z	HOLES	PN	ATT. ISO	WEIGHT 9.
DN15	113,5	66	207	140	48	15	14	95	M5	65	115	130	M10	6	-	36	-	5	9	-	4	40	F03	3600
DN20	121,5	69	210	140	51	20	14	105	M5	75	120	150	M10	6	25	36	2	8	9	-	4	40	F03	4635
DN25	139,5	82	252	180	63,5	25	14	115	M5	85	125	160	M12	8	30	42	2	11	13	-	4	40	F04	5750
DN32	157	87	257	180	68	32	18	140	M5	100	130	180	M12	8	30	42	2	9,5	12,5	-	4	40	F04	8320
DN40	183	108	312	230	87,5	40	18	150	M6	110	140	200	M16	10	35	50	2,5	14,5	15,5	-	4	40	F05	11160
DN50	197,5	115	317	230	94,5	49,5	18	165	M6	125	150	230	M16	10	35	50	2,5	14,5	15,5	-	4	40	F05	14900
DN65	231	139	418	320	122,5	65	18	185	M8	145	170	290	M22x1,5	14	55	70	3	19	23,5	-	4	16	F07	23750
DN80	250	150	425	320	132,5	78	18	200	M8	160	180	310	M22x1,5	14	55	70	3	19	23,5	-	8	40	F07	28530
DN100	273	163	484	370	148,5	96	18	220	M10	180	190	350	M27x2,0	16	-	102	-	1,5	26	-	8	16	F10	35560
DN125	309	181	603	370	166,5	118	18	250	M10	210	325*	400	M27x2,0	16	70	102	3	21	26	-	8	16	F10	65500
DN150	392	249	771	584	200	144	22	285	M12	240	350*	480	M42x3,0	26	-	125	-	2,5	32,5	650	8	16	F12	108900
DN200	460	288	784	584	235	192	22	343	M12	295	400*	600	M42x3,0	26	-	125	-	2,5	28	650	12	16	F12	194650

COUPLES DE DÉCOLLAGE (BREAKAWAY) en Nm / PARES DE ARRANQUE (BREAKAWAY) en Nm													
PN - bar	DN size	15	20	25	32	40	50	65	80	100	125	150	200
	0	4	7	15	21	26	36	51	81	130	240	310	600
	16	5	8	17	23	28	39	54	86	168	300	400	800
	40	6	10	22	28	32	45	62	120	195	405	540	1080

Les valeurs en Nm peuvent varier en fonction du matériau des sièges, de la température et du type de fluide. Afin de garantir un bon fonctionnement des servocommandes, il faudra considérer, dans les différentes conditions, un coefficient de sécurité = 1,5 (PTFE).

Los valores en Nm pueden variar en función del material de los asientos, de la temperatura y del tipo de fluido. Para un funcionamiento seguro de los servomandos, en las distintas condiciones hay que tener en cuenta un coeficiente de seguridad = 1,5 (PTFE).

DE BARRE / DE BARRA

DIAGRAMME PRESSION/TEMPÉRATURE / DIAGRAMA PRESIÓN/TEMPERATURA

— PTFE
- - - - - PTFE + CARBOGRAPHITE / PTFE + CARBO-GRAFITO
- - - - - PEEK

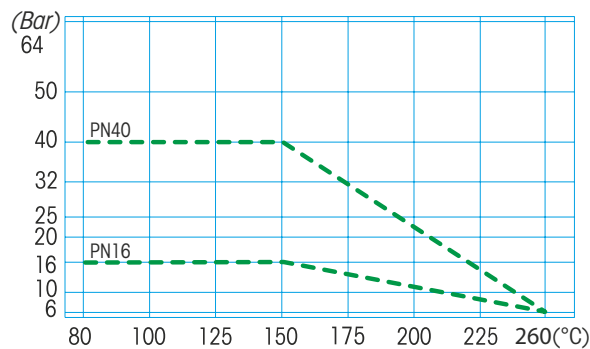
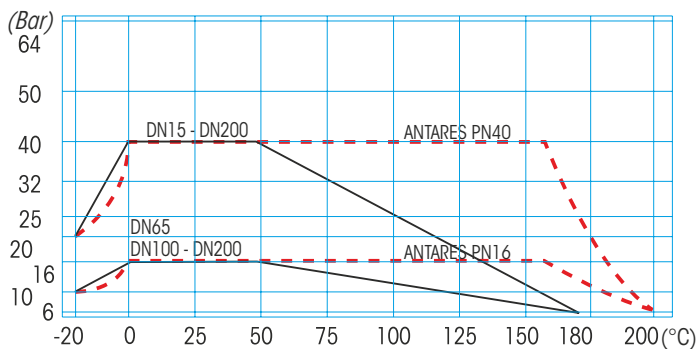

Notes détaillées du diagramme pression/température et conseils d'utilisation, à la page 460 / Para especificaciones sobre el diagrama presión temperatura y consejos de utilización, véase a la página 460

MOULÉ / DE FUNDICION

DIAGRAMME PRESSION/TEMPÉRATURE / DIAGRAMA PRESIÓN/TEMPERATURA

— PTFE
- - - - - PTFE + CARBOGRAPHITE / PTFE + CARBO-GRAFITO

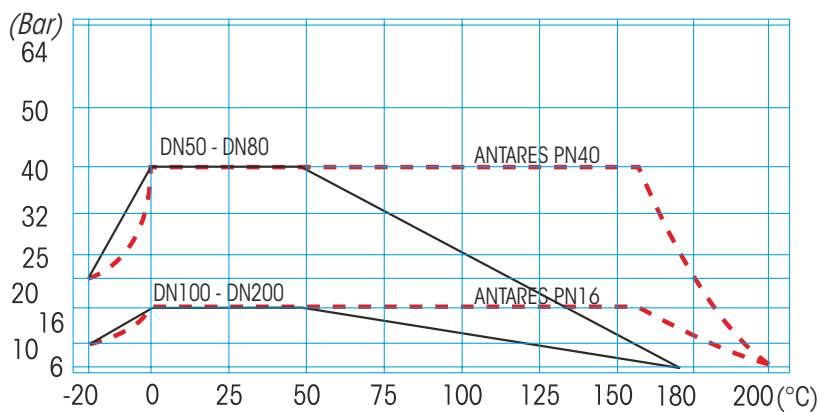

Notes détaillées du diagramme pression/température et conseils d'utilisation, à la page 460 / Para especificaciones sobre el diagrama presión temperatura y consejos de utilización, véase a la página 460

ROBNETS INDUSTRIELS
VALVULAS INDUSTRIALES